

MD45/ MD60

BORRMAST

Mastvikt ca 1.200 - 1.500 kg
Mast totala längd 5.000 - 6.500 mm
Rekommenderad grävare 16-30 ton
Matningskraft 25 kN



SPD
SCANDINAVIAN PILE DRIVING AB

MD45 / MD60

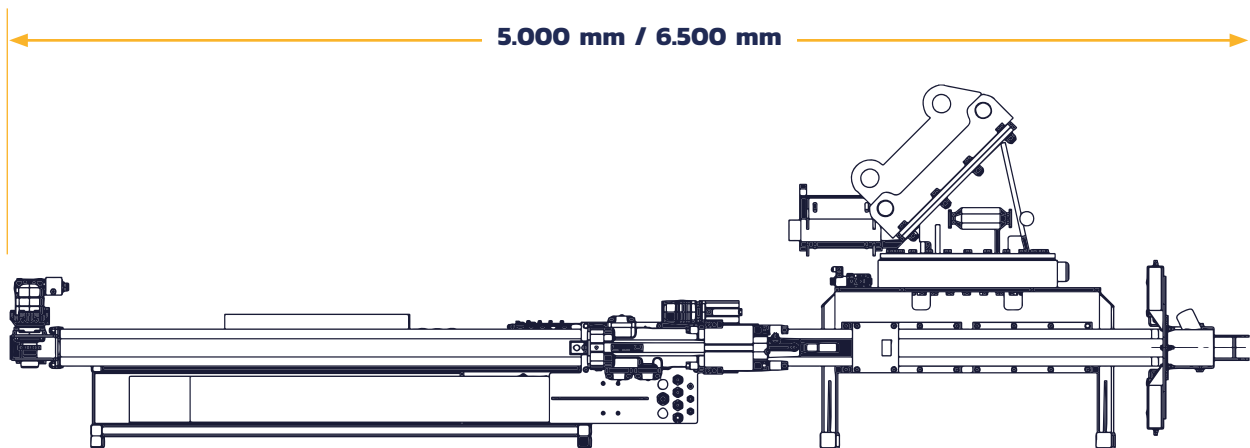
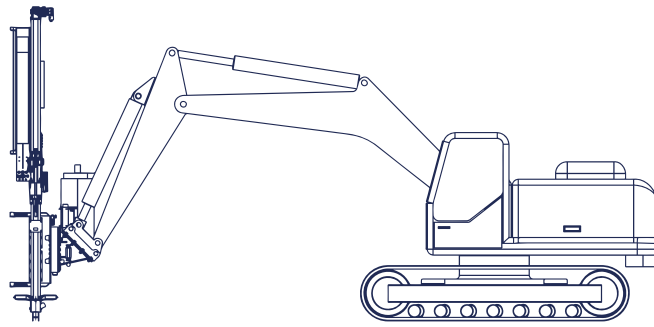
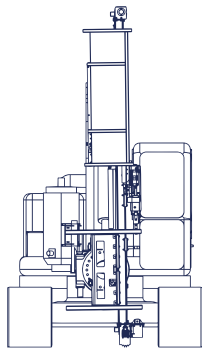

Tekniska specifikationer

Borrmast MD45 / MD60

Vikt	ca 1.200 kg / ca 1.500 kg
Längd	5.000 mm / 6.500 mm
Rekommenderad grävare	16-30 ton
Slaglängd (stroke)	4200 mm / 5.800 mm
Sidotilt	360 grader (slew drive)
Oljebhov med DF550L	> 170 lit/min @ 200 bar
Matningskraft	25 kN
Matningskedja	1"
Matningshastighet	0-05 m/s

Matarbalk i stål

Klämbord enkelgrepp

Fjärrstyrning från Scanreco med Can bus

Borrautomatik

Fastborrningsautomatik

Standard Topphammare för spränghålsborrning

Modell	Doofor DF550L
Vikt	152 kg
Rotationshastighet	100 - 250 Rpm
Vridmoment	(160 cm ³ @210bar), 975 Nm
Hammarens slagkraft	17 kW
Nackadapter	R32, R38, T38 (std), T45

Standard Topphammare för grundläggningsborrning

Modell	Eurodrill HD2004
Vikt	210 kg
Rotationshastighet	144 rpm
Vridmoment	440 daNm
Hammarens slagkraft	< 320 Nm
Frekvens	< 2.500 bpm
Nackadapter	H55LH/RH, H64 LH/RH, H66/R38, R32, R38, R51, T38 & T45, IB30, IB40 & IB52

All teknisk data kan komma att ändras utan förvarning.

Funktionell och flexibel

- » Snabbfäste mellan grävare och mast som är utbytbart.
- » Det stora rörelsemönstret och 360°-sväng gör arbetsområdet större utan transport.
- » Fjärrstyrning från Scanreco med Can bus.
- » Universaldelar gör det lättare att hitta reservdelar på marknaden.

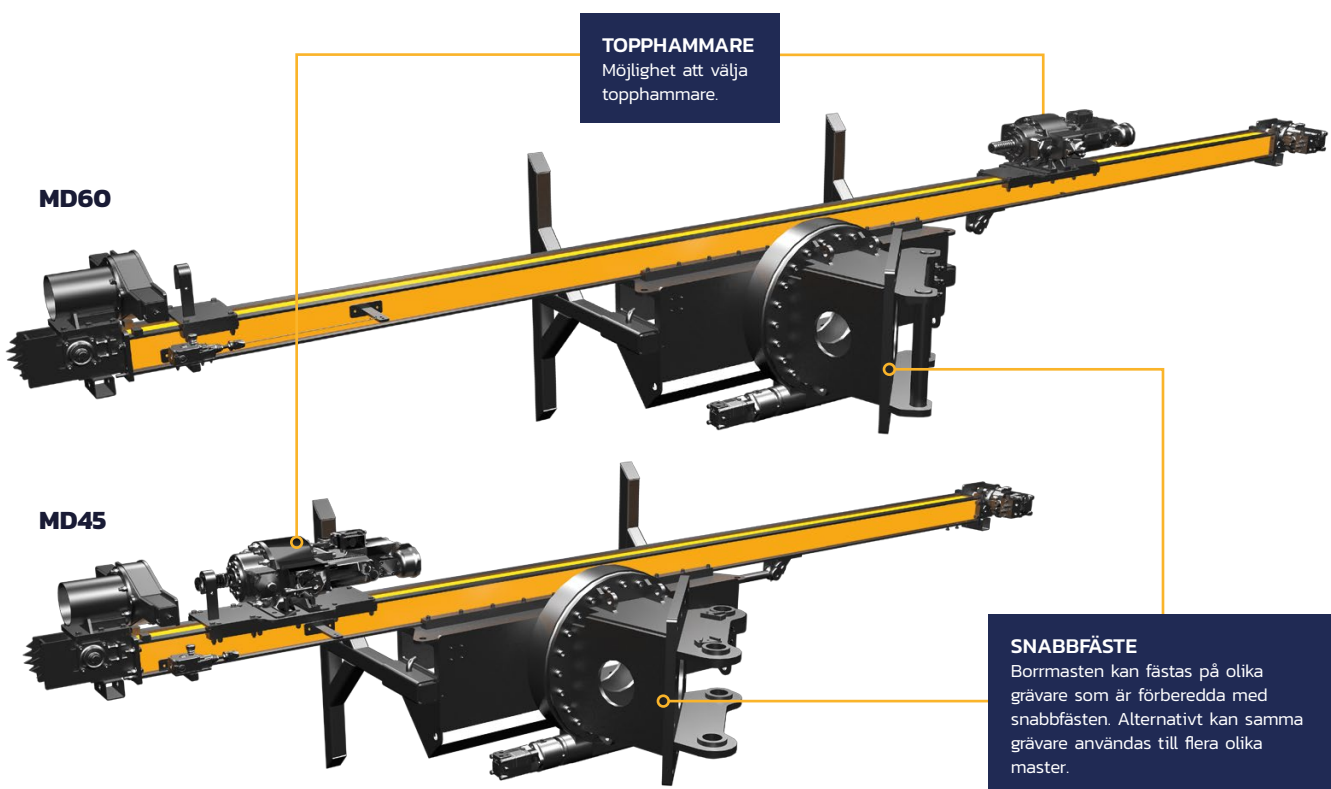

Övrigt

- MD45 och MD60 är samma mast men med olika slaglängder.
- Flera olika val av topphammare eller rotationer.

Användningsområden

- Topphammarbörning,
- språnghålsbörning,
- grundläggningsbörning,
- ankarstag,
- bultning etc.



**Fridhemsgatan 16
733 39 Sala, SWEDEN
Org.nr: 556653-4565**

**+46 (0)224-138 10
info@spd.se
www.spd.se**